

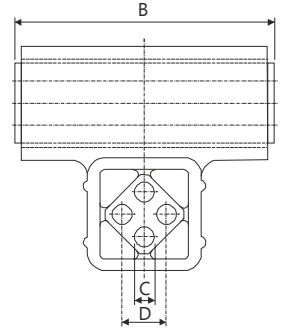

AI 16...AI 45

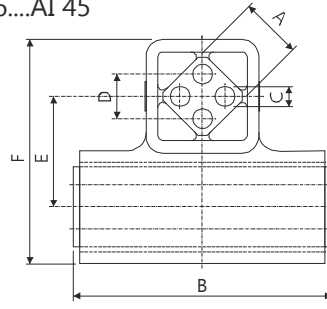

AI 50,60,80...

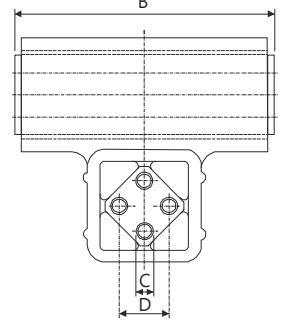
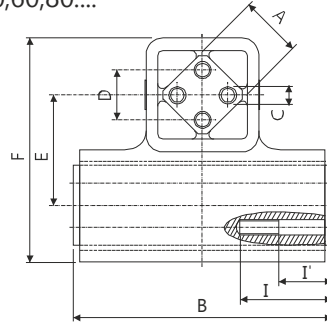

AI - Malzeme / Material			
Model / Type (AI)	16-18	25-35-45-50	60-80
Çelik profil gövde Welded steel profile body	X		
Sfero döküm gövde Nodular cast iron body		X	X
Çelik Çubuk iç parça Inner square in steel structure	X		X
Alüminyum çubuk iç parça Inner square in aluminium structure		X	

AI Serisi / Series

Model Type	M Max. yük kapasitesi max. Load in N per support	S max in min ⁻¹ at ±5°	A	B	C	D	E	F	I	I'	Ağırlık Weight (Kg)
AI 16	180	1200	16	65	5	10	30	60	--	--	0,50
AI 18	330	800	18	85	6	12	35	70	--	--	0,81
AI 25	850	800	25	105	8	18	45	91	--	--	1,51
AI 35	1700	800	35	130	10	23	60	122	--	--	3,16
AI 45	3100	600	45	160	12	35	72	154	--	--	6,58
AI 50	5750	400	50	210	M12	40	78	168	70	--	11,78
AI 60	10100	300	60	310	M16	45	97	210	80	50	38,00
AI 80	20150	150	80	410	M20	60	138	278	90	50	72,00

AI montaj şekli

AI tip süspansiyon elemanları bağlantı şekli, AI 16'dan AI 45'e kadar kare merkez parçalarının içinden boydan boya geçirilen civatalarla, AI 50 modelinde de kare merkez parçalarına açılmış dişli deliklere takılan gergi civatalarıyla sağlanır. Salınım açısı ±5°'yi aşmamalıdır. Aşıyorsa salınım elemanları arası destek parça boyu daha uzun seçilerek açılma sınırları arasına getirilir. Elek tarafındaki süspansiyon elemanı, yalpalama ve kardanic hareket oluşmasını engellemek için eleğin ağırlık merkezine en yakın yükseklığe monte edilir.

AI destek parçası

Dairesel hareketin sağlanması ve süspansiyon elemanlarında düzenli burulma gerilmesi elde edilebilmesi için destek parçasının AI süspansiyon elemanlarına dik olarak bağlanmalıdır. İç kare parçalara bağlantı için en az 8,8 kalitede altı köşe başlı civata kullanılmalıdır. AI 50 modelinde bağlantı, iç kare parçaya diş açılmış deliklere civata bağlantısıyla sağlanır. İki AI arasına montaj yapılacak destek parçası müşteri tarafından sağlanmalı ve ilgili düzencek, istenilen yükseklığe uygun olarak hazırlanmalıdır.

Asılı sistem

Asılı sistemler genellikle elek tablaları ve yüzey eskitme makinalarında kullanılır. Bu tip uygulamalar için en uygun tip AI süspansiyon elemanıdır. Eleğin yuvarlanma hareketinin sağlanması için elek tahrikli vibrasyon motoruyla sağlanır. Normal (zemin) bağlantılı sistemin tersine asılı sistemde süspansiyon elemanları çekme yükü altındadır.

Type AI installation

Type AI suspension elements are assembled by bolts across the inner square profiles for AI 16 to AI 45 types and by tension bolts which are fastened on the threaded holes of the inner square section for AI 50 type. The oscillating angle should not exceed ±5° value. Otherwise, the length of the support part between the oscillating elements should be increased to reach the angular limits. The suspension element on the screen side is mounted on the height which is closest to center of gravity of the screen so that the tilting and cardanic movements are prevented.

Type AI support element

The support element should be mounted perpendicularly to the AI suspension elements so that circular movement is achieved and regular torsion is obtained on suspension elements. Minimum 8.8 quality hexagonal screw should be used for fixation to the inner square sections. The fixation on type AI 50 is managed by fastening bolts on the threaded holes of the inner square section. The support part which is to be mounted between two AI elements should be supplied by the customer and the relevant setup should be prepared properly according to the desired height.

Suspended System

Suspended systems are generally used in screening tables and tumbling gyrators. Type AI suspension elements are ideal for these applications. The tumbling movement of the screen is provided by the usage of unbalanced motor to drive the screen. Unlikely the normal (floor) connected systems, the suspension elements are under traction force on suspended system.